

ALTHOLZ- AUFBEREITUNG

Referenzblätter



Inhalt

TAG Aarau.....	3
RESAG	4
Pölzleitner Holz AG	5
Jost.....	6
Holz & Stockrecycling AG	7
Rieger Austria Entsorgung	8
Rieger Austria Entsorgung	9
Smitred.....	10
Ryokusan.....	11
Remondis Zweibrücken	12
Stadtwerke Rosenheim.....	13
Zellinger	14



Altholzaufbereitung, TAG Aarau

CHE – 5742 Kölliken, Obermatten 12

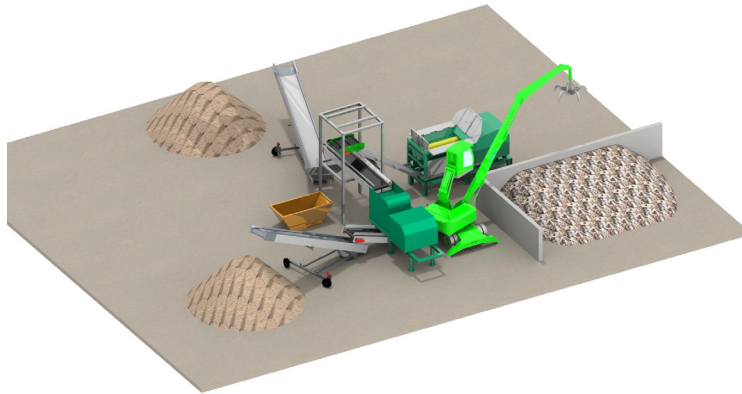

Technische Daten:

Inputmaterial: Altholz
Menge: bis zu 40 t/h



Lieferumfang:

Zerkleinerung: 1 x Crambo 5000 Hook E
Feinaufbereitung: 1 x Husmann (direkt vom Kunden)
Ausstattung der Anlagen: Förderbänder
Stahlbau
Magnetabscheider
Anlagenelektrik
Inbetriebnahme: März 2013





Altholzaufbereitung, RESAG

CHE – 3020 Bern, Riedbachstrasse 230



Technische Daten:

Inputmaterial: Altholz
Menge: bis zu 10 t/h



Lieferumfang:

Zerkleinerung: 1 x Crambo 3400 E
Sieb: 1 x Multistar 2-SE (60/90)
Ausstattung der Anlagen: Förderbänder
Stahlbau
Magnetabscheider
Anlagenelektrik
Inbetriebnahme: April 2016



Altholzaufbereitung, Pözleitner Holz AG

AUT – 5441 Abtenau, Schratten 43

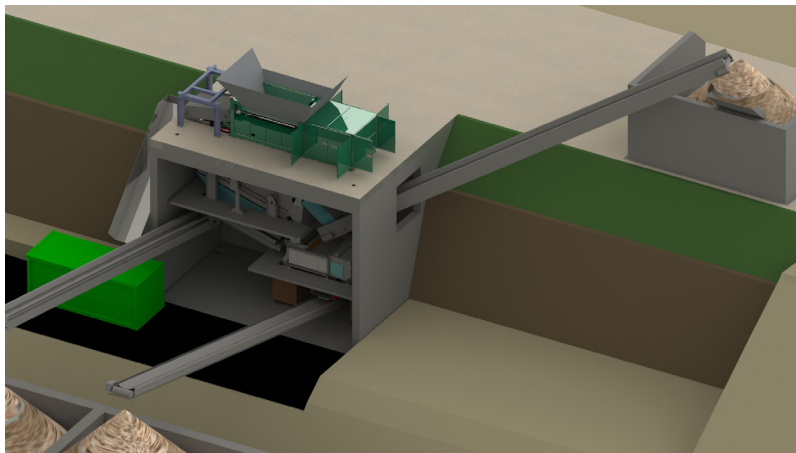

Technische Daten:

Inputmaterial: Altholz
Menge: bis zu 30 t/h



Lieferumfang:

Zerkleinerung: 1 x Crambo 6200 E direct



Inbetriebnahme: August 2017



Altholzaufbereitung, Jost

CHE – 4127 Birsfelden, Langenhagstrasse 64

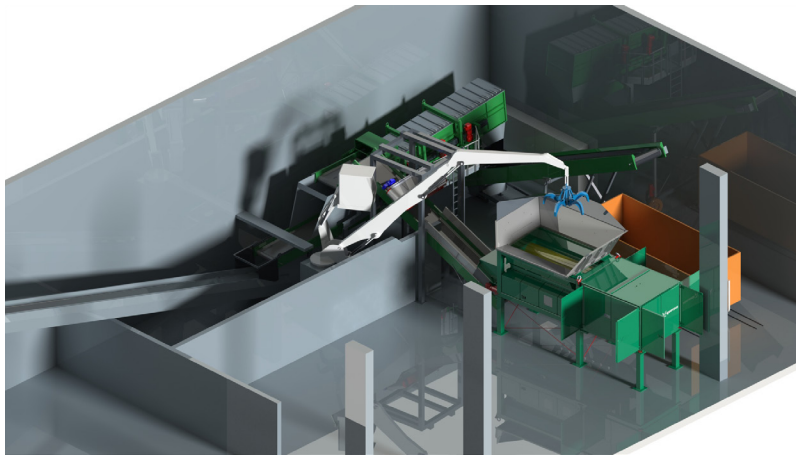

Technische Daten:

Inputmaterial: Altholz
Menge: bis zu 25 t/h



Lieferumfang:

Zerkleinerung: 1 x Crambo 5200 E direct
Sieb: 1 x Multistar 2-SE (60/90)
Ausstattung der Anlage: Förderbänder
Stahlbau
Magnetabscheider
Anlagenelektrik
Inbetriebnahme: Januar 2017



Altholzaufbereitung, Holz & Stockrecycling AG

CHE – 8112 Otelfingen, Harbernstrasse 17

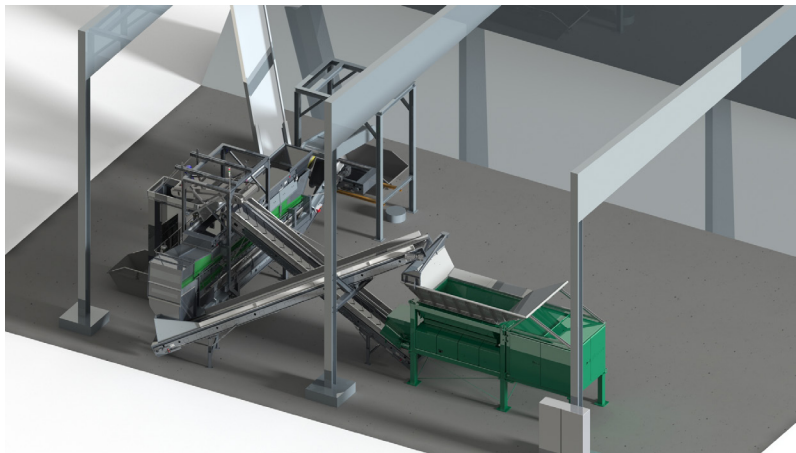

Technische Daten:

Inputmaterial: Altholz
 Menge: bis zu 27 t/h



Lieferumfang:

Zerkleinerung: 1 x Crambo 6200 E direct
 Sieb: 1 x Multistar 2-SE (90/120)
 Ausstattung der Anlage: Förderbänder
 Stahlbau
 Magnetabscheider
 Anlagenelektrik
 Inbetriebnahme: Mai 2017



Altholzaufbereitung, Rieger Austria Entsorgung

AUT – 4030 Linz, Bäckermühlweg 74

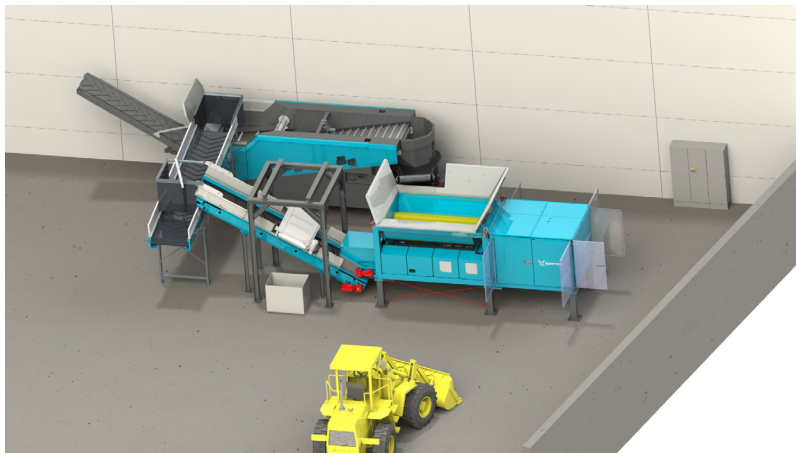

Technische Daten:

Inputmaterial: Altholz
 Menge: bis zu 15 t/h (Nutzfraktion)



Lieferumfang:

Zerkleinerung: 1 x Crambo 5200 E direct
 Sieb: Multistar MS One
 Ausstattung der Anlage: Förderbänder
 Stahlbau
 Magnetabscheider
 Anlagenelektrik
 Inbetriebnahme: Juli 2018





Altholzaufbereitung, Rieger Austria Entsorgung

AUT – 5202 Neumarkt am Wallersee, Bahnhofstraße 54

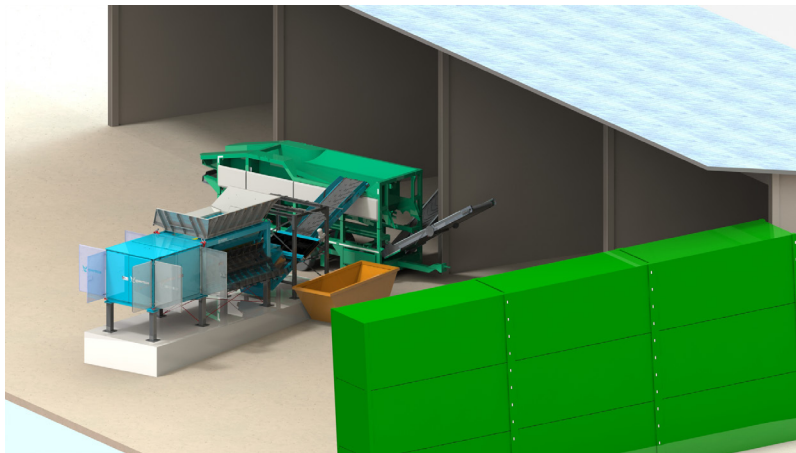

Technische Daten:

Inputmaterial: Altholz
Menge: bis zu 20 t/h (Nutzfraktion)



Lieferumfang:

Zerkleinerung: 1 x Crambo 6200 E direct
Sieb: Multistar L3 oder MS One

Inbetriebnahme: Dezember 2018





Altholzaufbereitung, Smitred

FRA - Smitred, Usine Ordures Mena Usine Ordures Menageres, Lieu-Dit Kerduel F22560 Pleumeur- Bodou

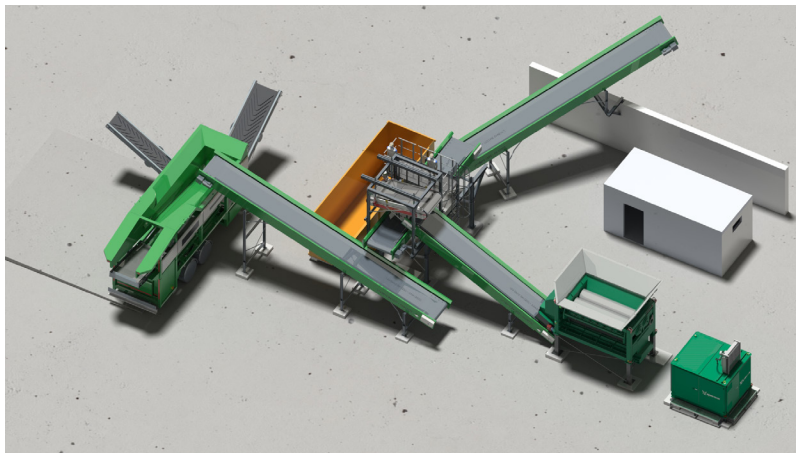

Technische Daten:

Inputmaterial: Altholz
Menge: bis zu 25.000 t/Jahr



Lieferumfang:

Zerkleinerung: 1 x Crambo 6000 E GE
Sieb: Multistar L3
Ausstattung der Anlage: Förderbänder
Stahlbau
Magnetabscheider
Anlagenelektrik
Inbetriebnahme: Mai 2021





Altholzaufbereitung, Ryokusan

JPN - Nihon Recycle management, Kurashiki, Okayama pref.

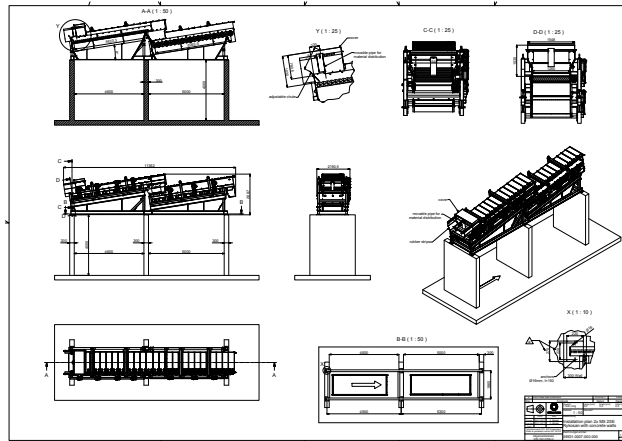

Technische Daten:

Inputmaterial:	Altholz
Menge:	Zerkleinerung: / Sternsieb: bis zu 100 m ³ /h
Dichte:	250-300 kg/m ³

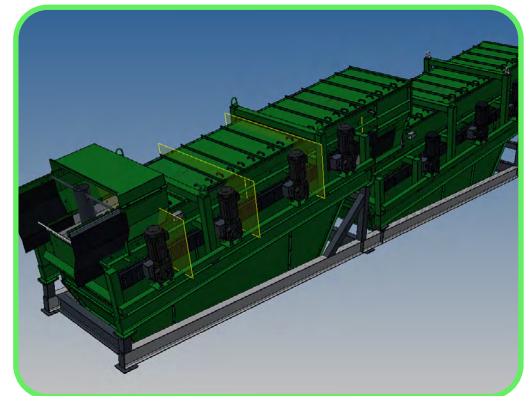

Lieferumfang:

Zerkleinerung:	1 x Crambo 5000 E stat.
Sieb:	1 x Multistar 2 SE 10/25 1 x Multistar 2 SE 60/90
Inbetriebnahme:	September 2017



Altholzaufbereitung, Remondis Zweibrücken

DEU – 66482 Althornbach, Luxemburger Straße 13

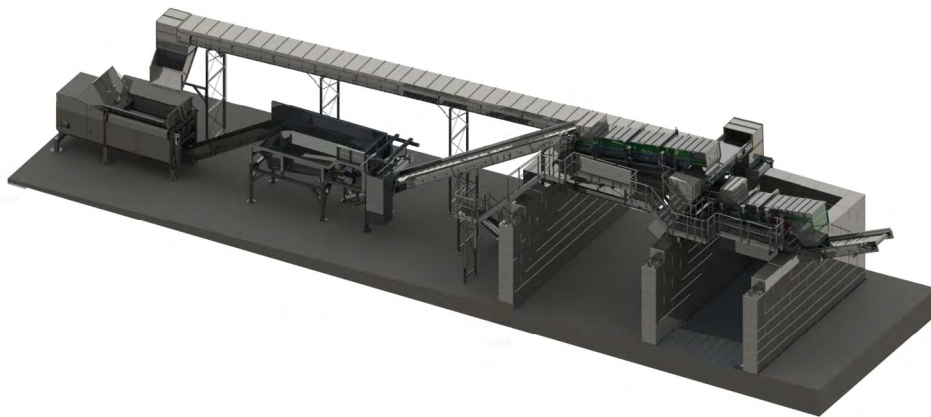

Technische Daten:

Inputmaterial: Altholz
Menge: 45.000 t/a



Lieferumfang:

Zerkleinerung: 1 x Crambo 5000E
1 x Taker
Sieb: 2 x Multistar S2 SE
Ausstattung der Anlage: Förderbänder
Magnetabscheider
Anlagenelektrik, Steuerung
Mechanische und elektrische Montage



Inbetriebnahme: Oktober 2022

Altholzaufbereitung, Stadtwerke Rosenheim – Entsorgungshof

DEU – 83022 Rosenheim, Innlande 25

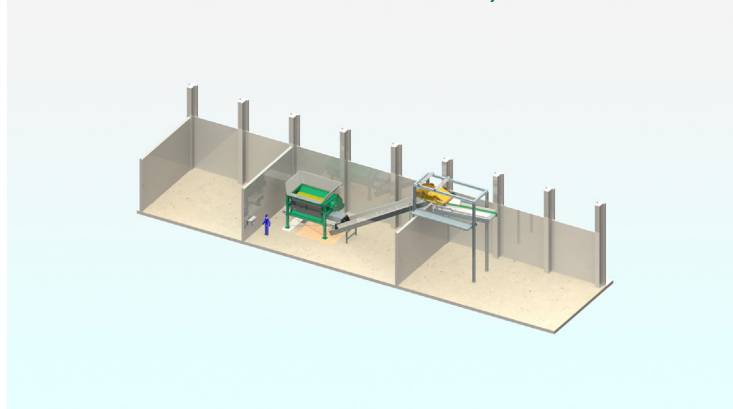

Technische Daten:

Inputmaterial: Gewerbe- und Sperrmüll, Altholz

Menge: bis zu 20 t/h

Lieferumfang:

Shredding: 1 x TM 5000 S direct

Ausstattung der Anlage: Fördertechnik
Magnetabscheider
Anlagenelektrik, Steuerung
Mechanische und elektrische Montage

Inbetriebnahme: April 2017





Altholzaufbereitung, Zellinger

AUT – Rohrbacherstraße 1 / 4175 Herzogsdorf

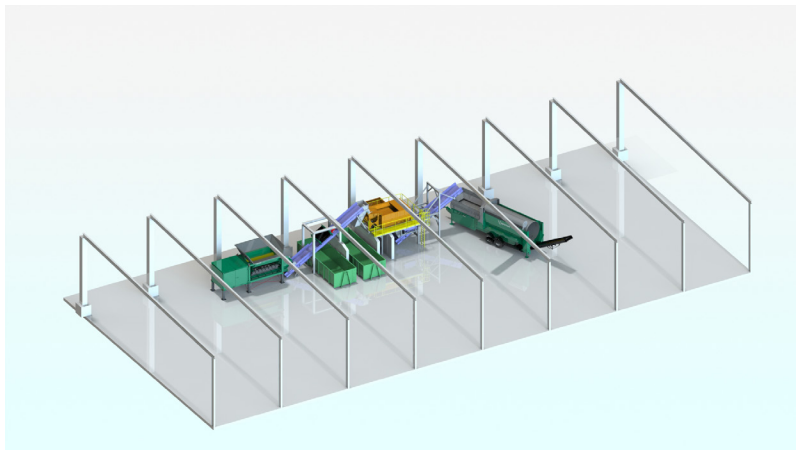

Technische Daten:

Inputmaterial: Altholz
Menge: 15 t/h



Lieferumfang:

Zerkleinerung: 1 x Crambo 4200 ED
Ausstattung der Anlage: Förderbänder
Magnetabscheider
Nicht-FE Separatoren
Stahlbau
Mobiles Trommelsieb
Elektrik, Steuerung
Inbetriebnahme: Mai 2018



Never waste an opportunity.

Komptech GmbH
Kühau 37
8130 Frohnleiten, Austria
+43 3126 505 - 0
info@komptech.com

**Komptech Vertriebsgesellschaft
Deutschland mbH**
Carl-Zeiss-Straße 2
59302 Oelde, Germany
+49 2522 92197 - 0
info@komptech.de

© Komptech GmbH | Q4 2023. Änderungen, Satz- und Druckfehler vorbehalten. Gedruckt auf PEFC-zertifiziertem Papier aus steirischer Produktion.

Mit uns entsteht Wertschöpfung



Wissen um Stoffströme

Damit unsere Lösungen
genau zu Ihren
Anforderungen passen.



Innovative Technik

Damit Ihre Produktion
den Marktanforderungen
entspricht.



Flexible Verkaufsmodelle

Damit Sie zwischen Neu-,
Miet- und Gebraucht-
maschine wählen können.



Service- Exzellenz

Damit Ihre Maschinen
und Anlagen niemals
stillstehen.